



72504—
2026

1 « - -
» (« »)
« »)
2 4 « »
023 « »
3 15 2026 . 7- -
4
29 2015 . 162- « 26 -
) « (1 -
() « », -
». , « -
» (www.rst.gov.ru)

1	1
2	1
3	2
4	3
5	3
5.1	3
5.2	4
5.3	5
5.4	5
6	5
7	5
7.1	5
7.2	5
7.3	6
7.4	6
7.5	10
8	11
9	11
9.1	11
9.2	11
10	12
11	12
12	12
	15

[1]

», « -
- 3. ;
- 4. ;
- 5. , ;
- 6. , ;
- 7. , ;
- 8. , ;
- ;
- / , ;
- , / ;
- .

4

Gas distribution systems. Gas distribution networks. Part 4. Gas pipelines reinforced polyethylene

— 2026—04—01

1

				,	,	-
				,		-
	20 °C	40 °C		59834	59910	-
(—)	,	[2]	5542
				-	[1].	

2

					:	-
9.602				.	.	-
12.1.004				.	.	-
17.4.3.02		.	.			-
5542				-	.	-
24297—2013				.		-
34715.0—2021				.	,	-
34715.1—2021		.	0.	.	,	-
34715.2—2021		.	1.	.	,	-
34741—2021		.	2.	.		-
12.3.048				.	.	-
53865		.		.		-

72504—2026

58778—2019

1

59834

59910—2021

70623

70624

12176-1

1.

12176-2

2.

12-136

45.13330 « 3.02.01-87 »

48.13330.2019 « 12-01-2004 »

49.13330 « 12-03-2001 1. »

62.13330.2011 « 42-01-2002 »

68.13330 « 3.01.04-87 »

126.13330 « 3.01.03-84 »

246.1325800 «

407.1325800 «

(—)

« », « 1 »

().

3

3.1

53865,

3.1.1

() ()

3.1.2

3.1.3

(), :

[59910—2021, 3.14]

3.1.4 ; : , -

3.1.5 ; : -

, , , , -

3.2 :

— ;

— ;

— ;

— ;

— ;

— ;

— ;

— ;

4

4.1 [4], 62.13330, , 34715.0, 34741, , [1], [3], -

4.2 1,2 -

58778—2019 (5.1).

5

5.1

5.1.1 — 59834

59910.

5.1.2 0,8 1,2

1,2 0,6 1,2

0,5

1,2

1,2

1,0

1,2

1,2

58778—2019 ().

5.1.3

- 59834 — 70623;
- 59910 — 70624.

5.1.4

() 70623 70624.

72504—2026

5.1.5
 :
 - 59834 — 70623;
 - 59910 — 70624.
 5.1.6 -
 () () .
 5.1.7 -
 5.1.8 1,2 -
 62.13330.2011 (5.4.1, 5.4.2,
 5.5.1—5.5.4).
 1,2
 58778—2019 (5.4).
 5.1.9 70623 70624. -
 :
 - ;
 - ;
 - ;
 - ,
 5 %.
 0,5 .
 5.1.10 62.13330.2011 (5.2.3, 5.5.1—5.5.5). 1,2
 58778—2019 (5.4). 1,2
 5.1.11 d_n (. . .) -
), , , 30—50 ,
 5.1.12 34715.0—2021 (7.3.14). 1,2 -
 58778. 1,2 -
 5.1.13 ,
 9.602.
 5.1.14 () [1] (76), [5] (33).
5.2
 5.2.1 59834 59910, -
 100, :
 - ;
 - ,
 5.2.2 , 59834
 59910.

7.3

34715.1. 45.13330, 407.1325800, 17.4.3.02, 12.3.048, 34715.0
 58778—2019 (6.3). 1,2

7.4

7.4.1

7.4.1.1

5 °C. () 5 °C. 60 °C. -
 -
 -
 -

7.4.1.2

/

12176-1.
 12176-2.

7.4.1.3
40 °C.

10 °C

7.4.1.4

().

7.4.1.5

/

24

7.4.1.6

(, —).

7.4.1.7

1,2

58778—2019 (6.4.4).

7.4.2

7.4.2.1

1—6,

:
 - () ;
 - () ()
 ;
 - () ;
 - ;
 - ;
 - ;
 - ;
 - ;
 - ;
 - () .

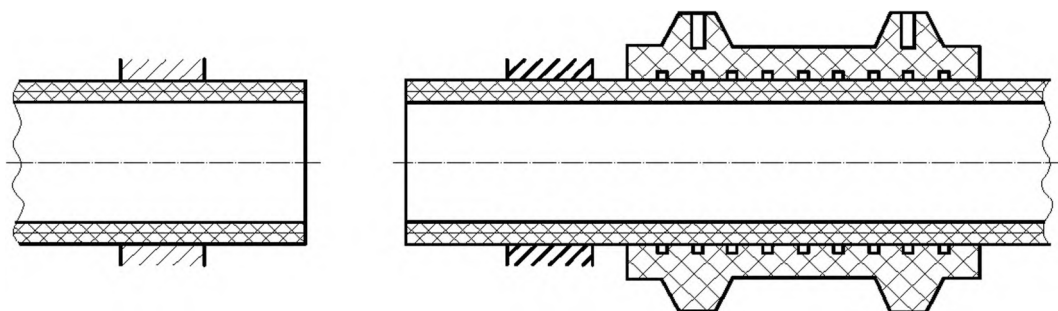

1—

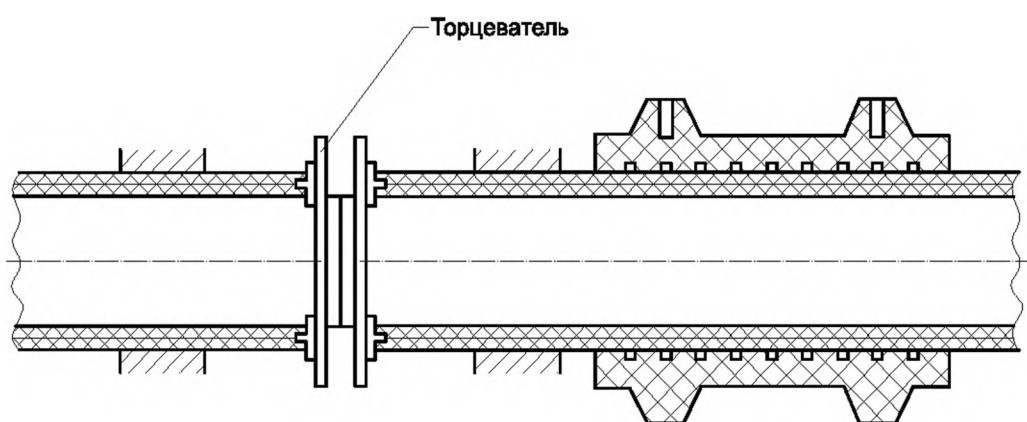

2—

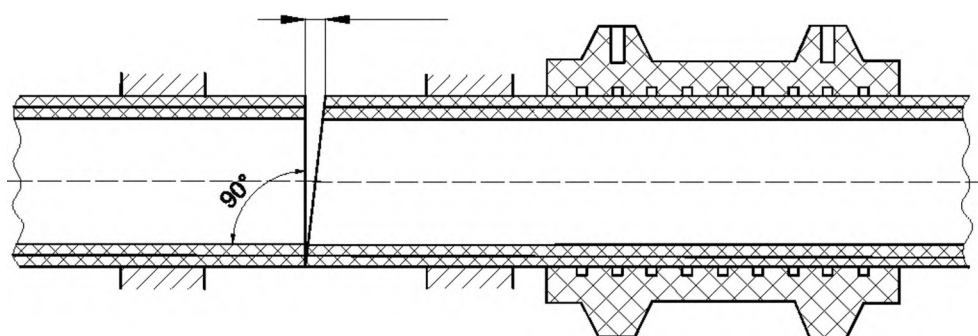

3—

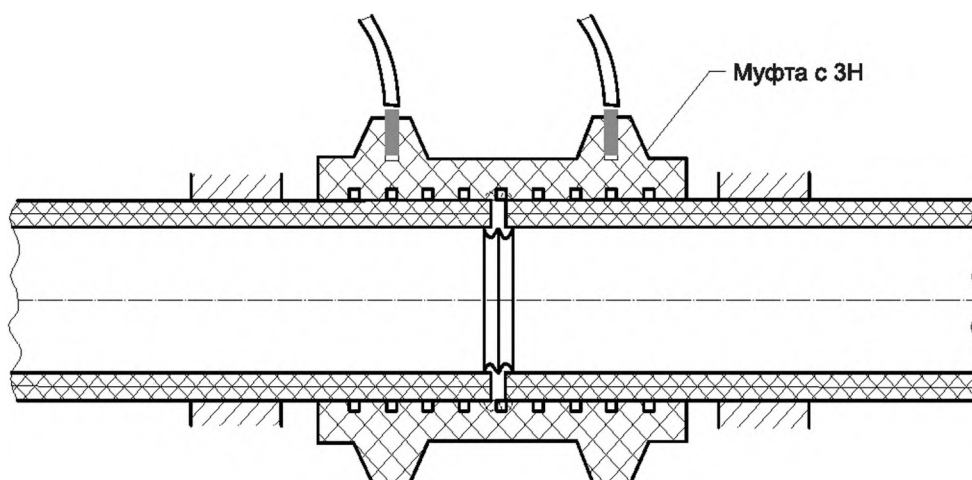
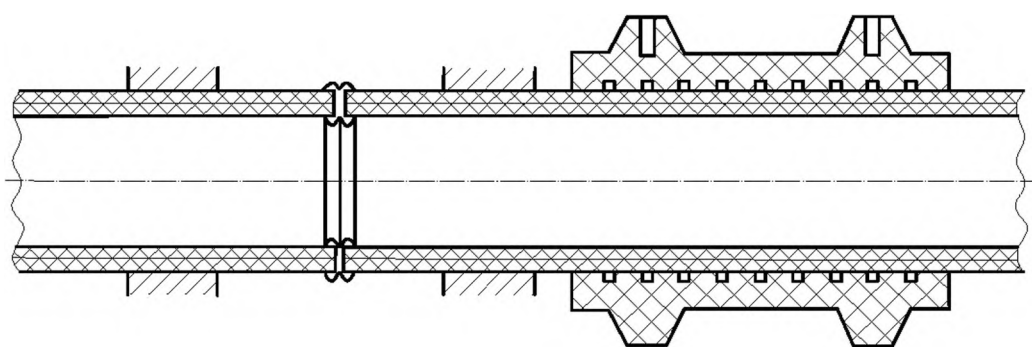
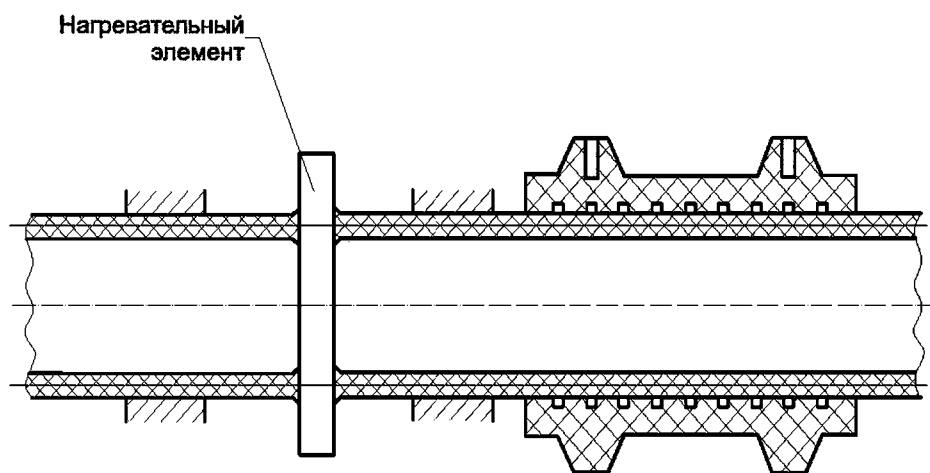

7.4.2.2 () , 500 -

() , - , -

7.4.2.3 () , , -

() , () -

() , () -

10 % () -

— 5 15 15 30 , -

() -

— -

- 0,3 , d_n 110 ;
- 0,5 , $d_{n oi}$ 110 160 .

7.4.2.4 1 , -

7.4.2.5 () () -

() () , -

() , () 0,1—0,2 -

() 0,3 , -

() -

7.4.2.6 () -

() -

7.4.3 () , -

7.4.3.1 34715.1, -

7.4.3.2 65 -

7.4.3.3

2—3

4

7.4.4

7.4.4.1

7.4.4.2

7.4.4.3

80 °C.

7.5

7.5.1

7.5.2

30 °C.

24

1

15 °C

60 °C.

7.5.3

7.5.4

7.5.5

7.5.6

7.5.7

7.5.8

7.5.9

7.5.10

7.4.1.1.

(3)

7.5.11

:

-

7.5.12

800 1000 / .

7.5.13

0,1

1

0,2

7.5.14

0,2

0,3

50 d_n

8

34715.1—2021 (

6.3.23—6.3.25).

9

9.1

9.1.1

24297 9.1.2—9.1.6.

9.1.2

-

-

-

-

-

-

9.1.3

-

-

-

-

9.1.4

-

-

-

-

-

-

-

-

-

-

-

9.1.5

9.1.6

24297—2013 (

-

-

-

-

-

-

-

-

-

-

-

-

-

9.2

-

-

-

-

-

-

-

-

-

-

-

([3] 48.13330.2019 (9)

) 62.13330.2011 (

72504—2026

10.1). 246.1325800. 62.13330 -

10

62.13330.2011 (10.5) 1,2 [1],
6.9). 1,2 58778—2019 (-

11

34715.0—2021 (9.7) 68.13330. [1],

12

12.1 , 12.2—12.11, [1], 34741—2021 (6). , [7]
[4]. 12.2 () 34741.
1,2 1,2 1.

1 —

	1 6	1
	2	2

12.3 , , 34741.

12.4 , ,

12.5 : -

- 12.6 ; 59834 ; 59910.

12.6 , 12.6.

;

;

();

72504—2026

12.7

12.8

12.9

12.10

12.11

(—)

12.6

()

0,1

()

[1], [4],

34741.

- [1] « 29 2010 . 870) » (-
- [2] () , -
046/2018
- [3] « » 29 2004 . 190-
- [4] « « 15 2020 . 531) -
» (
- [5] 30 2009 . 384- « -
»
- [6] . 1.
12-03-2001
- [7] 21 1997 . 116- «
»

72504—2026

662.767:006.354

23.040

: , , - , ,

19.01.2026. 16.02.2026. 60x847s.
. . . 2,32. - . . 1,90.

« »
117418 , - , . 31, . 2.
www.gostinfo.ru info@gostinfo.ru