

() ,
INTERSTATE COUNCIL FOR STANDARDIZATION, METROLOGY AND CERTIFICATION
(ISC)

23972—
2025

(EN 206+ 1:2016, NEQ)

1.0 «
 1.2 «
 »
 1 « « ») — « - « »
 (« « ») — (« « »)
 2 465 « »
 3 30 2025 . 189-) (-

:

(3166) 004—97	(3166) 004—97	
	BY KG RU TJ UZ	« »

4 2026 . 54- 23972—2025 28
 1 2026 .

5 EN 206+ 1:2016 « . » («Concrete — Specification, performance, production and conformity», NEQ)

6 23972—80

1	1	
2	1	
3	2	
4	2	
5	3	
6	3	
7	5	
8	6	
9	6	
	, ()	8
	()	10

Reinforced concrete foundations for parabolic shoots. Specifications

— 2026—04—01

1

, , 8 , (40 °C)

2

- 6727 -
- 7473
- 8267 -
- 8736 I
- 10060
- 10180
- 10181
- 10922'
- 12730.0 , , -
- 12730.3
- 12730.5
- 13015 -
- 17624 , ,
- 17625 -
- 18105

1) 57997—2017 « ».

23972—2025

	22690				
	22904				
	23009				
()	23732				
	23858				-
	24211				
	26134				
	26433.0				-
	26433.1		1)		-
	26633			2)	
	30108				-
	31108				
	31384				
	31424				
	34028				

(www.easc.by)

3

13015, 23009.

4

4.1				13015	23009.
4.2				(—	-
)		
				1200	-
600	, 1-		(800):

12.6-1 23972—2025

1) 58941—2020 «

2) 58939—2020 «

».

5

5.1

- —
- —

5.2

1 —

2 —

5.3

5.4

800 ;
1000 .

6

6.1

31384.

6.2

6.3

6.4

6.4.1

2500 / 3

2200

26633.

6.4.2

70 %

80 %

6.4.3

6.4.4

6.4.5

6.4.6

18105.

1.

13015.

31384.

31108

5 %,

0,

Na₂O

(3)
0,8 %

7 %,

()

5 %,

31108.

1 —

	15
	F^OO
	W4
	5 %

6.4.7

26633.

8736,

31424,

23972—2025

6.4.8 8267, 26633.
— 15 .

6.4.9 600.

6.4.10 F^OO -

6.4.11 30108

6.4.12 24211, 26633 -

6.4.13 23732.

6.5

6.5.1 240 2 2 6—12 .
40 °C 2. -

6.5.2 400, 500, 500 240. -

6.5.3 400, 500 240 — 34028; 500 — -
1),
;
-1 — 6727.

6.5.4

6.5.5 10922.

6.5.6 35 .

6.5.7 ;
;

19 +3, -2 — 14
;
+5, -3 — 19 .

6.6

6.6.1 2.

6.6.2 7
13015.

() .
2—

	±15
	±8
	±5
	±5
	±5

6.6.3 , , , -
 0,1 , -
 6.6.4 .
 6.6.5 .
 6.6.6 :
 - — 15 ;
 - — 10 .

7

7.1 13015 -
 200 ,

7.2 3.
 - — ; , ,
 - - — ; , -
 - — , , ; , -

3—

				/	
		-			
	—	+	—	100 %	22690, 17624
	—	+	—	100 %	10180, 18105
	—	+	—	100 %	17625, 22904
-	+	—	—	100 %	10922, 23858
- -	+	—	—	100 %	10922
-	—	+	—	100 %	26433.0, 26433.1
-	—	+	—	100 %	26433.0, 26433.1
	—	—	+	6	10060, 26134
	—	—	+	3	12730.0, 12730.3
-	—	—	+	6	12730.5

9.3	,	,		
9.4				13015
9.5	.			
9.6	,			
9.7		2 .		
9.8			1 .	
9.9			100 .	
9.10	.			
9.11				-
9.12	,		,	-
9.13	,		,	-
9.14	(,)		-

()

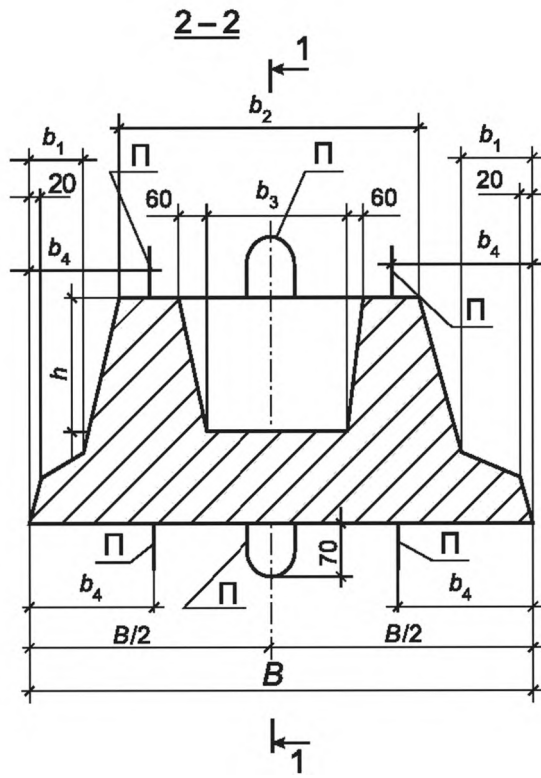
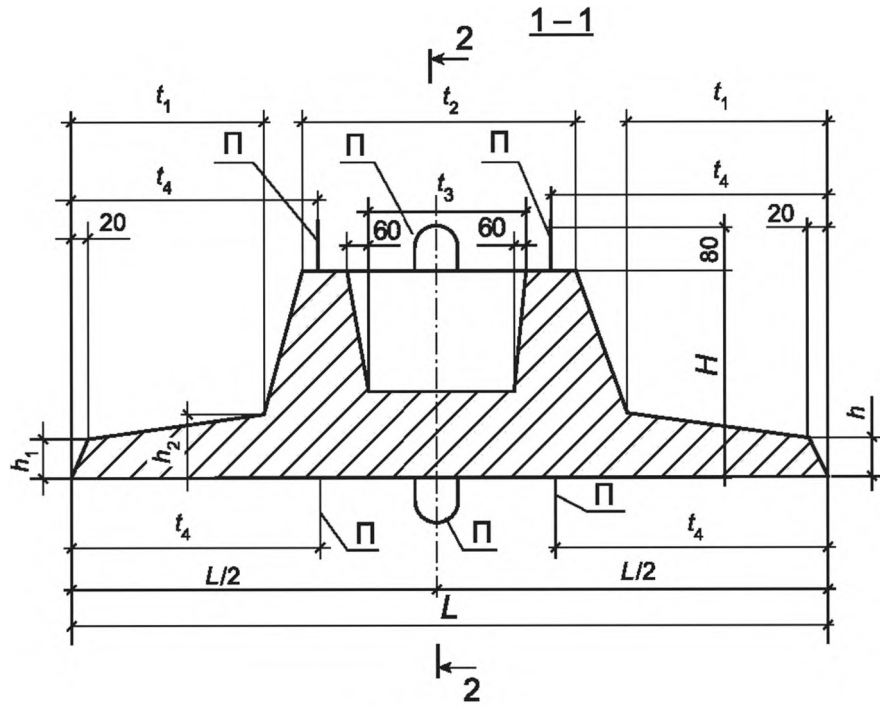

.1—

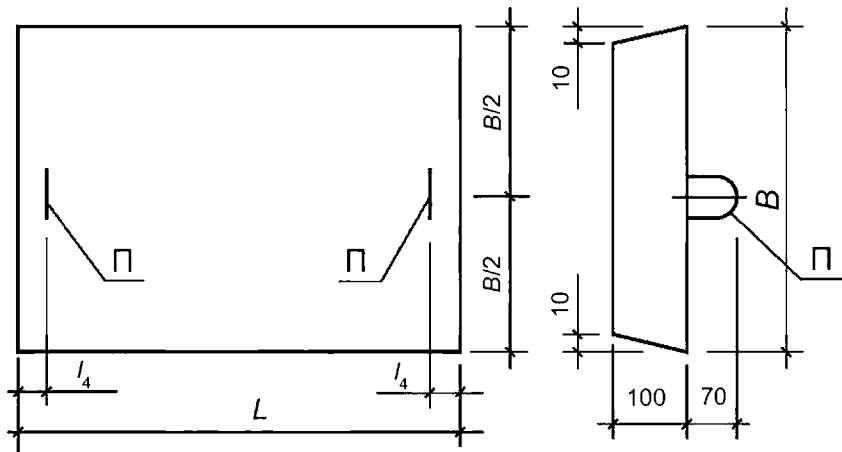

П — монтажная петля

2 —

.1 —

			L	1	λ_1	1	λ_2	2		λ_3	h	4	λ_4			
12.6-1	400—800	370	600	1200	—	300	60	100	430	210	480	260	250	—	405	280
18.9-1		470	900	1800	120	525	70	120	520	260	610	310	350	220	655	665
15.9-2	1000	400	900	1500	125	400	70	120	520	260	570	310	250	240	525	578
21.12-2		500	1200	2100	205	630	80	150	610	310	660	360	350	355	765	1145
6.5-1	400—600	100	450	600						—					30	68
9.6-1	800	100	600	900						—					30	136

()

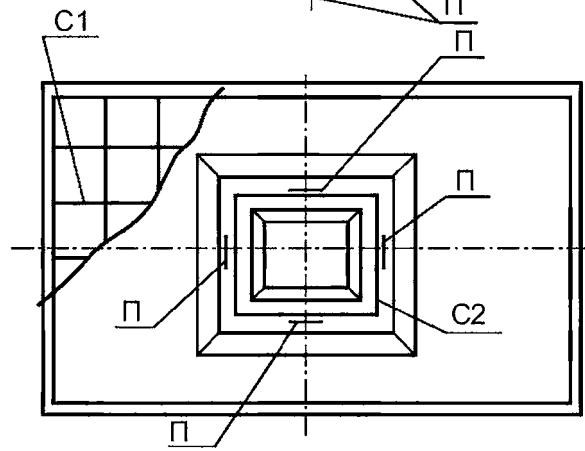
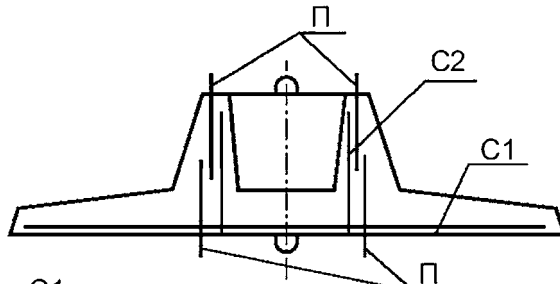

— ; 1— ; 2—
 .1— 12.6-1, 18.9-1, 15.9-2, 21.12-2

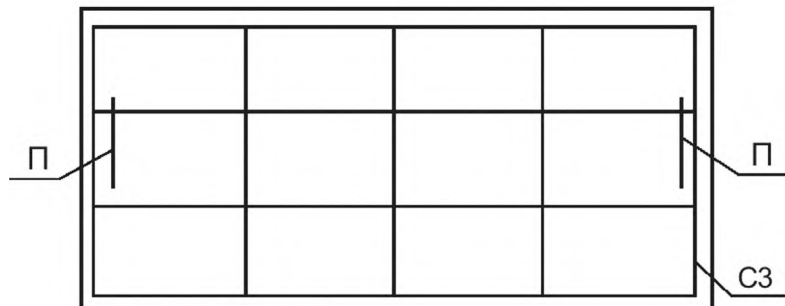
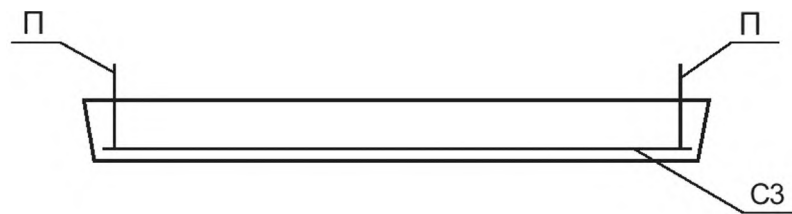

— ; —
 .2— 6.5-1, 9.6-1

624.15:691.328:006.354

91.080.40

NEQ

: , , , , , -

30.01.2026.

19.02.2026.

60x847s.

1,86. 1,58.

« , 117418 , »

www.gostinfo.ru info@gostinfo.ru

- , .31, .2.